















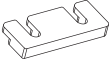





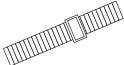

Model:GH-523

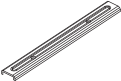

MAX:22KG

GENG HUNG CO., LTD.

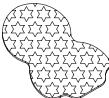
No.	DRAWING	DESCRIPTON	QUANTITY	No.	DRAWING	DESCRIPTON	QUANTITY
01		HANDLE BAR	1	12		ADJUSTABLE FOOT REST	2
02		ALLEN BOLT	M6 x 25m/m	13		ALLEN BOLT	M6 x 20m/m
			2				2
03		HANDLE BAR FIXING SLICE	1	14		ALLEN NUT FLAT HEAD	2
04		ALLEN NUT FLAT HEAD	2	15		NUT	2
05		BABY CARRIER	1	16		HEAD BOLSTER	1
06		SECURITY DEVICES	1	17		ALLEN BOLT	M6 x 20m/m
							3
07		FLAT WASHER	OD19 x ID6	18		ALLEN NUT FLAT HEAD	3
			4				
08		ALLEN BOLT	M6 x 35m/m	19		NUT	3
			4				
09		Bar iron	2	20		SADDLES FIXING BOLT	1
10		Nylon nut	4	21		BUCKLE	1
11		FOOT STRAP	2	22		SADDLES	1

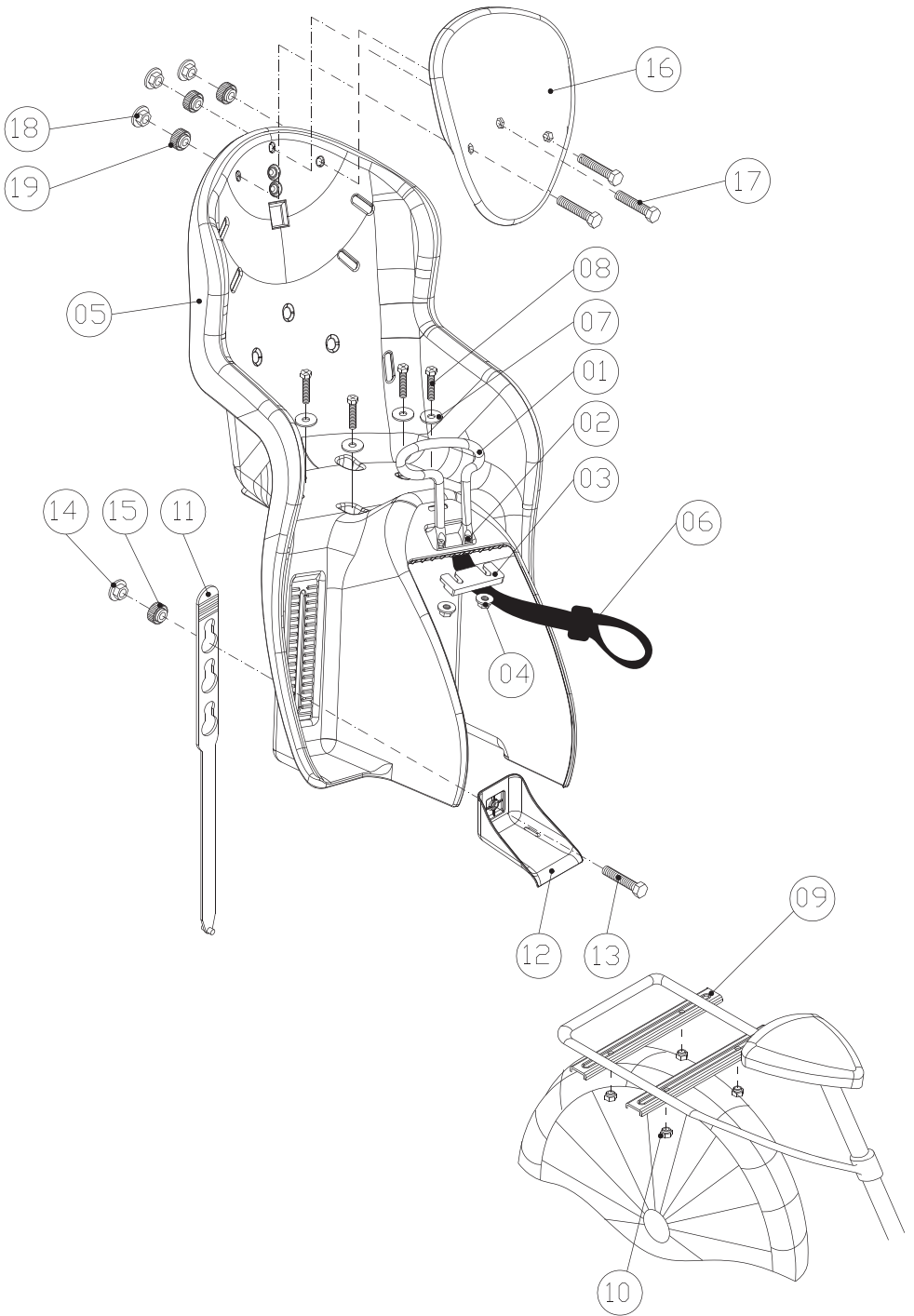

1

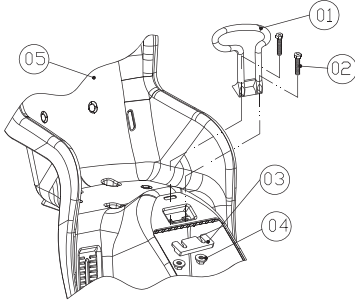

- Insert the handgrip (1) into the square hole of the baby carrier (5). Tighten screws (2) · (4) together with handgrip fixing slice (3). Tool : 10mm Open-end wrenches
- Setzen Sie den Handgriff(1) in die dafür vorgesehenen eckigen Bohrungen an der Sitzschale(5) ein. Befestigen Sie den Handgriff mit den Sechskantschrauben (2), den dazu gehörigen Muttern(4) und der Fixierungsscheibe(3) an der Sitzschale. Werkzeug:10 mm Gabelschlüssel

2

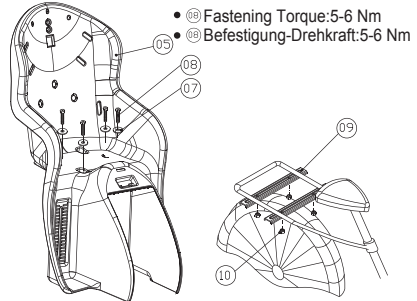

- Ensure the baby carrier (05) is in the right position on the support fork (08) before tightening the screws (07) · (08) · (09) · (10). Tool : Phillips-type screwdrivers
- Legen Sie die Sitzschale(5) auf den Haltearm(8). Wenn die Sitzschale korrekt positioniert ist, befestigen Sie die Sitzschale mit den Sechskantschrauben(8), den dazu gehörigen Muttern(10), den Zahnscheiben(7) und dem Stabes am Haltearm. Werkzeug: Kreuzschlitzschraubenzieher

3

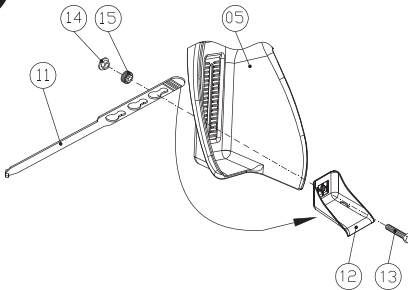

- Make the foot strap (11) go through the footrest side hole (12). Install the footrest on the baby carrier (05). Tighten screws (13) · (14) · (15).
- Montieren Sie den Riemen(11) auf der Rückseite von Fußstützen an die dafür vorgesehenen Stellen(12). Dann bringen Sie die Fußstützen an der Sitzschale(5) an, und befestigen Sie sie mit den Sechskantschrauben(13), den Sechskantmuttern(14) und den Rändelmuttern(15).

4

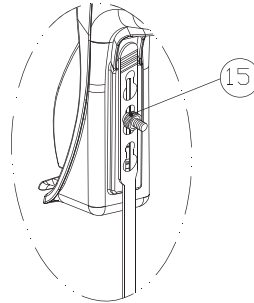

- Adjust the footrests to suit the child's legs by turning the nut (15).
- Um die Höhe der Fußstützen zu regulieren, drehen Sie die Rändelmuttern(15). Sobald die gewünschte Position erreicht worden ist, ziehen Sie die Rändelmuttern wieder fest.

5

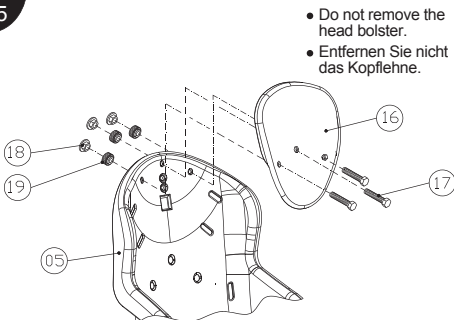

- Do not remove the head bolster.
- Entfernen Sie nicht das Kopflehne.

- Install headbolster (16) on the baby carrier (05). Tighten screws (17) · (18) · (19).
- Setzen Sie die Kopfstütze (16) auf der Sitzschale(5). Befestigen Sie die Kopfstütze mit den Sechskantschrauben(17), den dazu gehörigen Muttern(18) und den Rändelmuttern(19) an der Sitzschale.

6



- The seat pole puts into the round safety rope, strain the safe ring to making a reservation.
- Legen Sie das Sicherheitsband um das Sattelrohr. Drücken Sie auf den Entriegelungsknopf des Gurtverschlusses, um die Sicherheitsgurte zu entriegeln. Nun kann der Sitz eingemommen werden.

## MAINTENANCE AND CARE:

1. It is required to regularly check the seat to make sure it is always in the condition of safety level.
2. For safety reason, it is required to check the hole of the plastic fixing clamp regularly. If the hole of the fixing clamp should become loose, it is forbidden to use this back seat before replacing a new fixing clamp.
3. For cleaning the seat, it is suggested to use clean water only.

## WARTUNG UND PFLEGE

1. Prüfen Sie regelmäßig, ob Ihr Fahrradkindersitz einwandfrei funktioniert.
2. Zur Sicherheit sollen Sie regelmäßig den Haltearm auf festen Sitz prüfen. Wenn der Haltearm in der Bohrung lockert, muß der Halteblock ausgetauscht werden. Bevor dies geschieht, sollen Sie den Kindersitz nicht benutzen.
3. Verwenden Sie nur sauberes Wasser, um den Kindersitz zu reinigen.

- Diagram
- Diagramm



## Safety instructions

1. The back seat is for children up to 7 years with max. weight 22 kg for fixing on carriers of 26" to 28" bicycle by dovetail support. The carrier capacity must be at least 25kg. The luggage carrier must accord with and standardize ISO 11243. The luggage carrier width 120mm-175mm
2. The cyclist and the child are required to wear qualified helmet.
3. Be sure the bicycle is stable when loading and unloading your child.
4. As the riding features can considerably change with the child in the back seat, it is advised to ride slowly and not to ride on rugged road. It is also advised not to ride on rainy days.
5. Be sure to have one hand holding the back seat when the cyclist is walking with the bicycle.
6. Do not use for children under nine months old or weighing under 9 kilos. Carry only children that are able to sit unaided for a longer period of time, at least as long as the intended cycle journey.
7. Be sure initially and to re-check from time to time that the child's weight and size do not exceed the maximum capacity of the seat.
8. Be sure that it is not possible for any part of the child's body or clothing to come into contact with any moving part of the seat or cycle and to re-check as the child grows. Refer to the particular dangers of entrapment of feet in the wheel and of the fingers in the brake mechanisms and sprung saddles.
9. Be sure that there are no sharp objects which the child can touch, e.g. frayed cables.
10. Be sure that the restraint system is not loose or able to become trapped in any moving parts particularly the wheels, including when the cycle is ridden without a child in the seat.
11. Be sure to use the restraint system, ensuring the child is restrained in the seat.
12. It is suggested that children in seats need to be more warmly clothed than riders of cycles and should be protected from rain.
13. Be sure to check any excessive temperature (e.g. due to direct exposure to sun) of the seat before placing the child in it.
14. When transporting the bicycle by car (outside the car) remove the seat. Air turbulence might damage the seat or loosen its fastenings to the cycle, which could result in an accident.

## Warnings

1. For safety reasons, it is prohibited to do any modification to the seat.
2. The cyclist must be at least 16 years old.
3. Never transport two children at the same time.
4. Never leave the child alone on the seat when the bicycle is parked.
5. Never transport a child of the age more than 7 years old with max. weight of 22kg.
6. Never exceed the max. torque for tightening the bolts.
7. The perpendicular line of the arrow on the side must not be more than 10cm from the rear wheel axle.
8. If your bicycle is equipped with a spring type saddle, please use some cover to cover the springs and prevent your child putting his fingers into the springs.
9. Do not attach additional luggage to the child carrier.
10. It is suggested to carry such loads at the opposite end of the cycle, e.g. in the case of a rear seat, to use a front luggage carrier.
11. The cycle may behave differently with a child in the seat. Particularly with regard to balance, steering and braking.
12. Do not use the seat if any part is broken.
13. It is recommended that a professional bicycle shop repair.
14. Do not remove the head bolster.
15. Notice the bicycle saddle spring protecting.
16. Additional security devices shall always be fastened.
17. For safety reasons this seat shall only be fitted to luggage carriers conforming to ISO 11243

## Sicherheitshinweise

1. Der Fahrradkindersitz ist für Kinder bis sieben Jahre mit Maximalgewicht von 22kg konstruiert. Der Kindersitz passt für Fahrräder mit Rädern von 26 bis 28 Zoll. Hierfür muß der Gepäckträger mindestens 25 kg belastbar und zwischen 120 mm und 175 mm breit sein. Außerdem soll der Gepäckträger dem Norm ISO 11243 entsprechen.
2. Die Verwendung des Schutzhelms empfiehlt sich aus Sicherheitsgründen für den Fahrer und das Kind.
3. Vergewissern Sie sich, dass das Fahrrad gut stabil steht, wenn Sie das Kind in den Kindersitz setzen oder vom Sitz herunterbringen.
4. Das Gewicht des Kindes und des Kindersitzes verändern die gesamte Gewichtverteilung des Fahrrads und beeinflusst das Fahrverhalten des Fahrrads. Fahren Sie deshalb langsam und vorsichtig. Vermeiden Sie den unebenen oder feuchten Untergrund. Lassen Sie das Fahrrad mit dem Kindersitz lieber stehen, wenn es regnet.
5. Wenn Sie das Fahrrad schieben müssen, sollten Sie mit einer Hand an dem Lenker und mit dem anderen an dem Kindersitz festhalten.
6. Verwenden Sie den Kindersitz nicht für Kinder, die unter neun Monate alt sind oder leichter als 9 kg wiegen. Setzen Sie nur die Kinder auf dem Sitz, die in der Lage sind, für längere Zeit selbstständig aufrecht und ohne Anstrengung zu sitzen.
7. Prüfen Sie von Zeit zu Zeit, dass das Gewicht und die Größe des Kindes den zugelassenen Werten des Kindersitzes entsprechen.
8. Vergewissern Sie sich, dass das Kind und dessen Kleidungsstücke nicht mit den sich bewegenden Teilen des Fahrrads in Berührung kommen. Achten Sie vor allem darauf, dass die Füße des Kindes nicht in den Speichen und die Finger nicht in den Bremsmechanismus oder in die Sattelfeder gelangen.
9. Das Kind muss vor scharfen Kanten wie z. B. vor ausgefranzten Bremszügen geschützt werden, um Verletzungen zu verhindern.
10. Sie sollen bei leerem Sitz den Verschluss der Sicherheitsgurte schließen. Andernfalls könnten sich die Sicherheitsgurte an Hindernissen im Vorbeifahren verfangen.
11. Legen Sie dem Kinder immer, auch bei kurzen Strecken, die Sicherheitsgurte an.
12. Achten Sie darauf, dass das Kind gut vor Kälte und Regen geschützt im Sitz sitzt. Bedenken Sie, dass sich Ihr Kind nicht bewegt und deshalb schneller kalt wird als der Radfahrer.
13. Wenn der Kindersitz lange Zeit der Sonne ausgesetzt ist, kann dieser sich erhitzen. Vergewissern Sie sich, dass der Kindersitz und das Sitzpolster nicht zu heiß für das Kind ist, bevor Sie das Kind hineinsetzen.
14. Nehmen Sie den Kindersitz immer vom Fahrrad ab, wenn dieses auf dem Autodach oder auf einem Heckträger transportiert wird. Der Luftwiderstand kann den Kindersitz und die Befestigung beschädigen, wodurch ein Unfall verursacht werden kann.

## Warnungen

1. Aus Sicherheitsgründen ist jegliche Art von Änderungen am Kindersitz streng untersagt.
2. Der Fahrradfahrer muß ein Mindestalter von 16 Jahren haben, um ein Kind im Kindersitz transportieren zu dürfen.
3. Transportieren Sie nie zwei Kinder gleichzeitig.
4. Stellen Sie nie das Fahrrad ab und das Kind allein im Sitz lassen.
5. Verwenden Sie den Fahrradkindersitz nicht für die Kinder, die älter als sieben Jahre sind oder mehr als 22 kg wiegen.
6. Überschreiten Sie beim Schrauben nicht das maximale Anzugsmoment.
7. Auf der Seite des Kindersitzes befindet sich ein Pfeilzeichen für die senkrechte Linie. Bei Positionierung der Sitzschale soll der Pfeil nicht mehr als 10 cm von der Hinterradachse abweichen.
8. Decken Sie eventuell vorhandene Federn des Sattels mit einem geeigneten Seitenschutz ab, damit Ihr Kind nicht mit den Fingern in den Windungen der Sattelfeder gelangen kann.
9. Bringen Sie kein Gepäck oder zusätzliche Ausrüstung am Kindersitz an.
10. Positionieren Sie, falls der Transport von Gepäck und Zusatzausrüstung erforderlich ist, diese am anderen Ende des Fahrrads, sodass eine gleichmäßige Verteilung des Gewichts am Fahrrad gewährleistet wird. Bei einem Kindersitz, der vorne montiert ist, können Sie einen hinteren Gepäckträger benutzen.
11. Ein beladener Kindersitz verändert das Fahrverhalten des Fahrrads. Seien Sie deshalb beim Lenken, Balancieren und Bremsen auf der Hut.
12. Sie sollen den Kindersitz im keinen Fall benutzen, wenn er irgendein defektes Teile hat.
13. Lassen Sie die defekten Teile Ihres Kindersitzes von einem Fachhändler überprüfen und die austauschen.
14. Sie sollen die Kopfstütze nicht vom Kindersitz entfernen.
15. Decken Sie die Sattelfeder ab, um Ihr Kind vor Verletzungen durch Einklemmung in der Sattelfeder zu schützen.
16. Schließen Sie immer auch bei leerem Sitz den Verschluss der Sicherheitsgurte.
17. Zu Ihrer Sicherheit montieren Sie den Kindersitz nur an einem Gepäckträger, der dem Norm ISO 11243 entspricht.

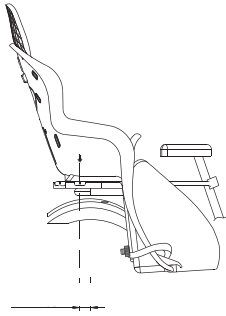

- Center position: Max.10 cm
- Mittelpunkt: Maximale Abweichung 10 cm

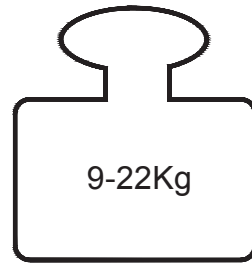

- Weight 9-22kg
- Zugelassenes Körpergewicht: von 9 kg bis 22 kg

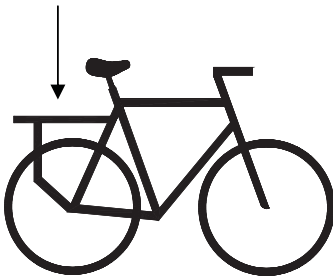

- Correct position
- Die korrekte vertikale Position

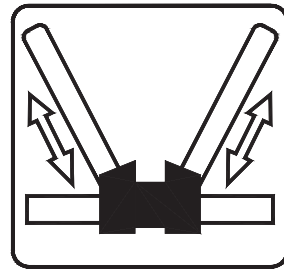

- Adjustable seat belt
- Regulierbare Sicherheitsgurte

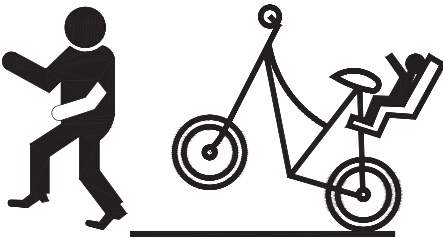

- Never leave the child alone on the seat
- Lassen Sie Ihr Kind nie im Sitz allein.

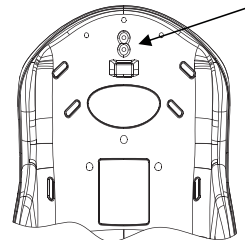

- Keep space on the seat back to attach the reflector LED light for anyone who needs it.
- Halten Sie auf der Rückseite des Kindersitzes für das Rücklicht einen Platz frei, falls eins gebraucht wird.

GENG HUNG CO., LTD.

No.1-16, Zhangma St., Xiushui Township,  
Changhua County 504, Taiwan  
Tel: 886-4-7511586 Fax: 886-4-7613280  
E-mail: gh.bike@msa.hinet.net  
www.ghbike.com.tw

**IMPORTER**