













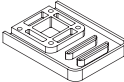

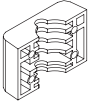

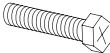
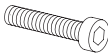



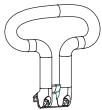

Model:GH-516

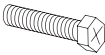

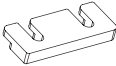
MAX:15KG

GENG HUNG CO., LTD.

B.O.M

No.	DRAWING	DESCRIPTON	QUANTITY	No.	DRAWING	DESCRIPTON	QUANTITY
01		ADAPTER	ø28-30-1	13		FIXING PLATE	1
			ø30-32-1				
			ø34-36-1				
02		FIXING CLAMP	1	14		ALLEN NUT FLAT HEAD	4
03		FIXING CLAMP	1	15		FLAT WASHER	OD19xID6 4
04		FLAT WASHER	OD13xID6	16		ALLEN BOLT	M6x25m/m
			4				4
05		INNER ALLEN BOLT	M6x65m/m	17		FOOT STRAP	2
			4				
06		ALLEN NUT FLAT HEAD	4	18		ADJUSTABLE FOOT REST	2
07		SUPPORT FORK	1	19		ALLEN BOLT	M6x20m/m
							2
08		HANDLE BAR	1	20		ALLEN NUT FLAT HEAD	2
09		ALLEN BOLT	M6x25m/m	21		NUT	2
			2				
10		HANDLE BAR FIXING SLICE	1	22		BUCKLE	1
11		ALLEN NUT FLAT HEAD	2	23		SADDKES	1
12		BABY CARRIER	1	24		SADDLES FIXING BOLT	1

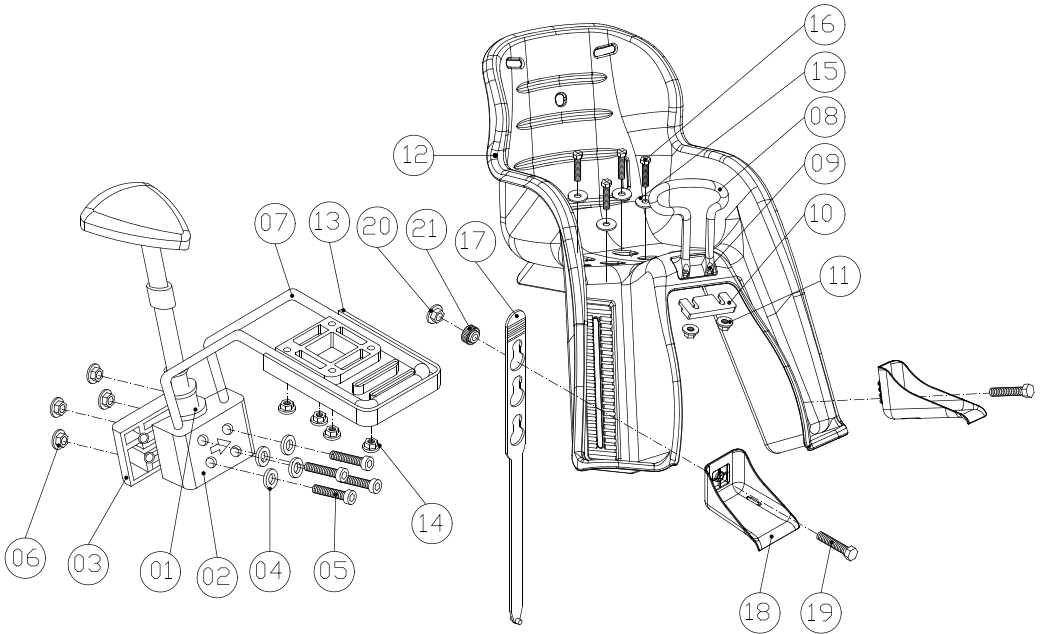
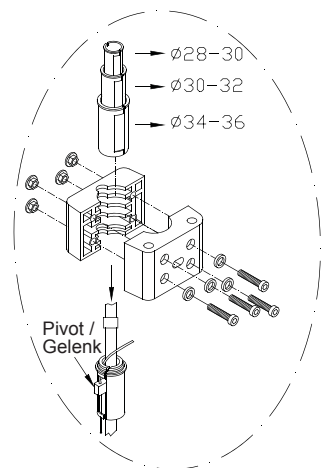
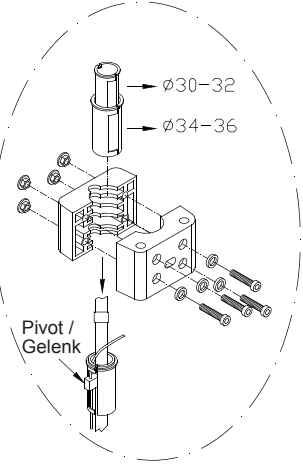
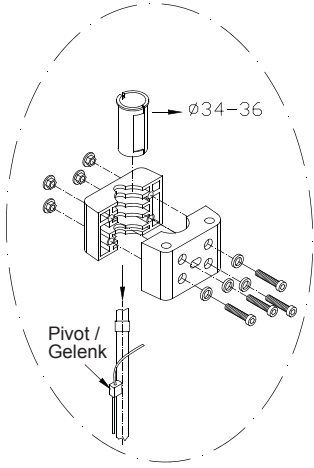

1

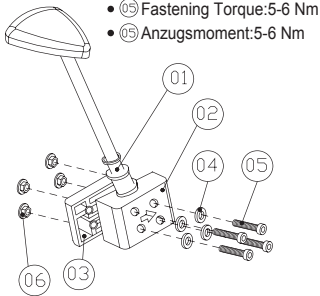

- 05 Fastening Torque:5-6 Nm
- 05 Anzugsmoment:5-6 Nm

- Correct adapter (1) fastening. Install fixing clamp (2) and (3) by tightening screws (4) · (5) · (6). Tool : 5mm Hex-key wrenches
- Wählen Sie gemäß dem Rahmendurchmesser den passenden Kunststoffadapter(1) aus, und bringen Sie den Adapter an den Rahmen an. Befestigen Sie den Halteblock(2) und Gegenhalteblock(3) mit den Rundkopfschrauben(5), den dazu gehörigen Muttern(6) und den Zahnscheiben(4) am Rahmen. Werkzeug : Innensechskantschlüssel

2

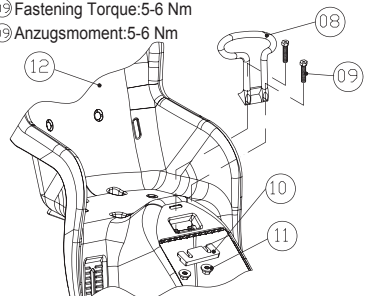

- 09 Fastening Torque:5-6 Nm
- 09 Anzugsmoment:5-6 Nm

- Insert the handgrip (8) into the square hole of the baby carrier (12). Tighten screws (9) · (11) together with handgrip fixing slice (10). Tool : 10mm Open-end wrenches
- Setzen Sie den Handgriff(8) in die vorgesehenen eckigen Bohrungen an der Sitzschale(12) ein. Befestigen Sie den Handgriff mit den Sechskantschrauben (9), den dazu gehörigen Muttern(11) und der Fixierungsscheibe(10) an der Sitzschale. Werkzeug : 10 mm Gabelschlüssel

3

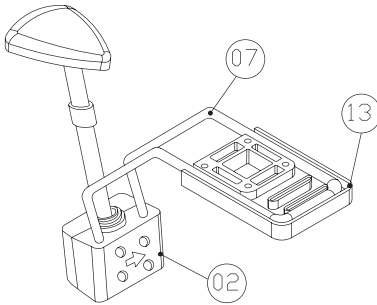

- Insert the ends of the support fork (7) into the holes of the plastic fixing clamp (2). Put the fixing plate (13) under the support fork (7).
- Setzen Sie die beiden Enden des Haltearms(7) in die beiden Bohrungen des Halteblocks(2) ein. Bringen Sie die Befestigungsplatte(13) unterhalb des Haltearms(7) an.

4

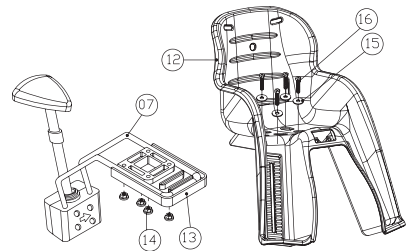

- 16 Fastening Torque:5-6 Nm
- 16 Anzugsmoment:5-6 Nm

- Ensure the baby carrier (12) is in the right position on the support fork (7) before tightening the screws (14) · (15) · (16). Tool : Socket wrench
- Legen Sie die Sitzschale(12) auf den Haltearm(7). Wenn die Sitzschale korrekt positioniert ist, befestigen Sie die Sitzschale mit den Sechskantschrauben(16), den dazu gehörigen Muttern(16) und den Zahnscheiben(15) am Haltearm. Werkzeug: Inbusschlüssel

5

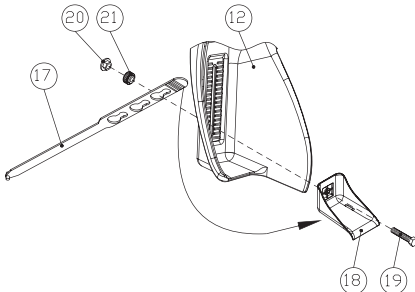

- Make the foot strap (17) go through the footrest side hole (18). Install the footrest on the baby carrier (12). Tighten screws (19) · (20) · (21).
- Montieren Sie den Fußriemen(17) an die vorgesehenen Stellen(18) auf der Rückseite von Fußstützen. Danach bringen Sie die Fußstützen an der Sitzschale an, und befestigen Sie sie mit den Sechskantschrauben(19), den dazu gehörigen Muttern(20) und den Rändelmuttern(21)

6

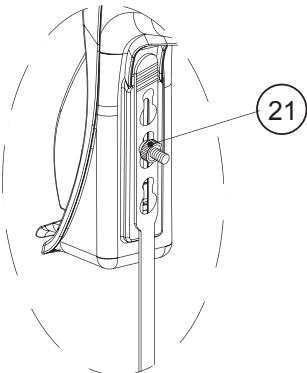

- Adjust the footrests to suit the child's legs by turning the nut (21).
- Um die Höhe der Fußstützen zu regulieren, drehen Sie die Rändelmuttern(21) auf. Wenn die gewünschte Position erreicht worden ist, ziehen Sie die Muttern wieder fest stellen.

MAINTENANCE AND CARE:

1. It is required to regularly check the seat to make sure it is always in the condition of safety level.
2. For safety reason, it is required to check the hole of the plastic fixing clamp regularly. If the hole of the fixing clamp should become loose, it is forbidden to use this front seat before replacing a new fixing clamp.
3. For cleaning the seat, it is suggested to use clean water only.

WARTUNG UND PFLEGE

1. Prüfen Sie regelmäßig, ob Ihr Fahrradkindersitz einwandfrei funktioniert.
2. Prüfen Sie regelmäßig den Haltearm auf festen Sitz. Wenn der Haltearm in der Bohrung lockert, muß der Halteblock ausgetauscht werden. Bevor dies geschieht, sollen Sie den Kindersitz nicht benutzen.
3. Verwenden Sie nur sauberes Wasser, um den Kindersitz zu reinigen.

- Diagram
- Diagramm

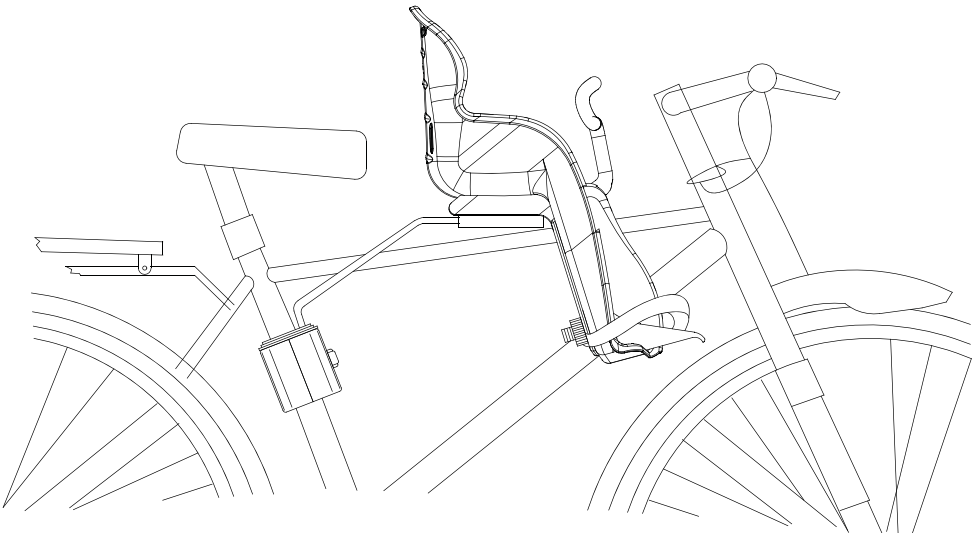

SAFETY INSTRUCTIONS

1. The front seat is for children between the ages of nine months and three years old with weight from 9kg to 15 kg for fixing on carriers of a 26" to 28" bicycle by dovetail support.
2. The cyclist and the child are required to wear qualified helmet.
3. Be sure the bicycle is stable when loading and unloading your child.
4. As the riding features can considerably change with the child in the back seat, it is advised to ride slowly and not to ride on rugged road. It is also advised not to ride on rainy days.
5. Be sure to have one hand holding the front seat when the cyclist is walking with the bicycle.
6. Do not use for children under nine months old or weighing under 9 kilos. Carry only children that are able to sit unaided for a longer period of time, at least as long as the intended cycle journey.
7. Be sure initially and to re-check from time to time that the child's weight and size do not exceed the maximum capacity of the seat.
8. Be sure that it is not possible for any part of the child's body or clothing to come into contact with any moving part of the seat or cycle and to re-check as the child grows. Refer to the particular dangers of entrapment of feet in the wheel and of the fingers in the brake mechanisms and sprung saddles.
9. Be sure that there are no sharp objects which the child can touch, e.g. frayed cables.
10. Be sure that the restraint system is not loose or able to become trapped in any moving parts particularly the wheels, including when the cycle is ridden without a child in the seat.
11. Be sure to use the restraint system, ensuring the child is restrained in the seat.
12. It is suggested that children in seats need to be more warmly clothed than riders of cycles and should be protected from rain.
13. Be sure to check any excessive temperature (e.g. due to direct exposure to sun) of the seat before placing the child in it.
14. When transporting the bicycle by car (outside the car) remove the seat. Air turbulence might damage the seat or loosen its fastenings to the cycle, which could result in an accident.
15. Warning : the movability of the handle bar may be reduced by the seat. When the steering angle to each side is less than 45°, the handlebar type should be changed.

WARNINGS

1. For safety reasons, it is prohibited to do any modification to the seat.
2. The cyclist must be at least 16 years old.
3. Never transport two children at the same time.
4. Never leave the child alone on the seat when the bicycle is parked.
5. Never transport a child who is more than three years old or weighs more than 15kg.
6. Never exceed the max. torque for tightening the bolts.
7. If your bicycle is equipped with a spring type saddle, please use some cover to cover the springs and prevent your child putting his fingers into the springs.
8. Do not attach additional luggage to the child carrier.
9. It is suggested to carry such loads at the opposite end of the cycle, e.g. in the case of a front seat, to use a rear luggage carrier.
10. The cycle may behave differently with a child in the seat. Particularly with regard to balance, steering and braking.
11. Do not use the seat if any part is broken.
12. It is recommended that a professional bicycle shop repair .

SICHERHEITSHINWEISE

1. Der Fahrradkindersitz ist für Kinder von neun Monaten bis drei Jahren geeignet. Setzen Sie das Kind erst dann in den Sitz, wenn es ein Gewicht von 9 kg erreicht hat. Das maximale Gewicht eines Kindes im Sitz beträgt 15 kg. Der Kindersitz passt für Fahrräder mit Rädern von 26 oder 28 Zoll.
2. Die Verwendung des Schutzhelms empfiehlt sich aus Sicherheitsgründen für den Fahrer und das Kind.
3. Vergewissern Sie sich, dass das Fahrrad gut stabil steht, wenn Sie das Kind in den Kindersitz setzen oder vom Sitz herunterbringen.
4. Das Gewicht des Kindes und des Kindersitzes verändern die gesamte Gewichtverteilung des Fahrrads und beeinflusst das Fahrverhalten des Fahrrads. Fahren Sie deshalb vorsichtig. Vermeiden Sie den unebenen oder feuchten Untergrund. Lassen Sie das Fahrrad mit dem Kindersitz lieber stehen, wenn es regnet.
5. Wenn Sie das Fahrrad schieben müssen, sollten Sie mit einer Hand an dem Lenker und mit dem anderen an dem Kindersitz festhalten.
6. Beachten Sie, dass das zu transportierende Kind mindestens 9 kg wiegen muß. Das für die Nutzung empfohlene Mindestalter beträgt neun Monate. Setzen Sie nur die Kinder auf dem Sitz, die in der Lage sind, für längere Zeit selbstständig aufrecht und ohne Anstrengung zu sitzen.
7. Prüfen Sie von Zeit zu Zeit, dass das Gewicht und die Größe des Kindes den zugelassenen Werten des Kindersitzes entsprechen.
8. Vergewissern Sie sich, dass das Kind und dessen Kleidungsstücke nicht mit den sich bewegenden Teilen des Fahrrads in Berührung kommen. Achten Sie vor allem darauf, dass die Füße des Kindes nicht in den Speichen und die Finger nicht in den Bremsmechanismus gelangen.
9. Das Kind muss vor scharfen Kanten wie z. B. vor ausgefranzten Bremszügen geschützt werden, um Verletzungen zu verhindern.
10. Sie sollen bei leerem Sitz den Verschluss der Sicherheitsgurte schließen. Andernfalls könnten sich die Sicherheitsgurte an Hindernissen im Vorbeifahren verfangen.
11. Legen Sie dem Kinder immer, auch bei kurzen Strecken, die Sicherheitsgurte an.
12. Achten Sie darauf, dass das Kind gut vor Kälte und Regen geschützt im Sitz sitzt. Bedenken Sie, dass sich Ihr Kind nicht bewegt und deshalb schneller kalt wird als der Radfahrer.
13. Wenn der Kindersitz lange Zeit der Sonne ausgesetzt ist, kann dieser sich erhitzen. Vergewissern Sie sich, dass der Kindersitz und das Sitzpolster nicht zu heiß für das Kind sind, bevor Sie das Kind hineinsetzen.
14. Nehmen Sie den Kindersitz immer vom Fahrrad ab, wenn dieses auf dem Autodach oder auf einem Heckträger transportiert wird. Der Luftwiderstand kann den Kindersitz und die Befestigung beschädigen, wodurch ein Unfall verursacht werden kann.
15. Warnung: Die Lenkung des Fahrrads verhärtet sich durch das Gewicht des Kindes und des Kindersitzes. Wenn der Lenkwinkel zu beiden Seiten durch die Belastung des Kindes und des Kindersitzes weniger als 45° aufweist, soll der Lenker ausgetauscht werden.

WARNUNGEN

1. Aus Sicherheitsgründen ist jegliche Art von Änderungen am Kindersitz streng untersagt.
2. Der Fahrradfahrer muß ein Mindestalter von 16 Jahren haben, um ein Kind im Kindersitz transportieren zu dürfen.
3. Sie sollen nie gleichzeitig zwei Kinder transportieren.
4. Sie sollen nie das Fahrrad abstellen und dann das Kind allein im Sitz lassen.
5. Verwenden Sie den Fahrradkindersitz nicht für die Kinder, die älter als drei Jahre sind oder mehr als 15 kg wiegen.
6. Überschreiten Sie beim Schraubenziehen nicht das maximale Anzugsmoment.
7. Decken Sie eventuell vorhandene Federn des Sattels mit einem geeigneten Seitenschutz ab, damit Ihr Kind nicht mit den Fingern in den Windungen der Sattelfeder gelangen kann.
8. Bringen Sie kein Gepäck oder zusätzliche Ausrüstung am Kindersitz an.
9. Positionieren Sie, falls der Transport von Gepäck oder Zusatzausrüstung erforderlich ist, diese am anderen Ende des Fahrrads, sodass eine gleichmäßige Verteilung des Gewichts am Fahrrad gewährleistet wird. Bei einem Kindersitz, der vorne montiert ist, können Sie einen hinteren Gepäckträger benutzen.
10. Ein beladener Kindersitz verändert das Fahrverhalten des Fahrrads. Seien Sie deshalb beim Lenken, Balancieren und Bremsen auf der Hut.
11. Benutzen Sie den Kindersitz in keinem Fall mit beschädigten Teilen.
12. Lassen Sie den Kindersitz nach einem Unfall von einem Fachhändler überprüfen und die beschädigten Teile austauschen.

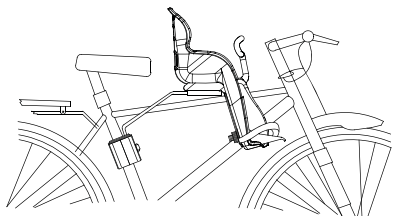

- Be careful with the handlebar while making a turn!
- Fassen Sie den Lenker gut fest, wenn Sie wenden.

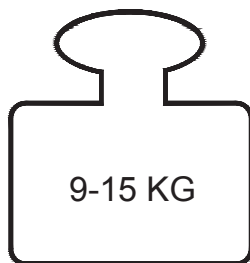

- Weight 9-15kg
- Zugelassenes Gewicht: von 9 kg bis 15 kg

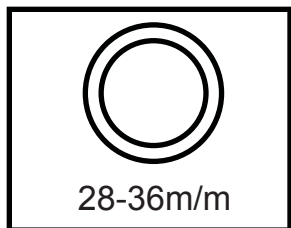

- Steel Tube Diameter : 28-36mm
- Durchmesser des Sattelrohrs: von 28 mm bis 36mm

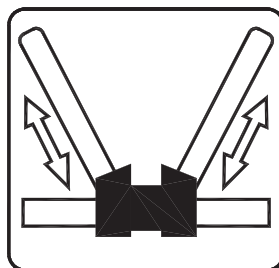

- Adjustable seat belt
- Verstellbarer Sicherheitsgurt

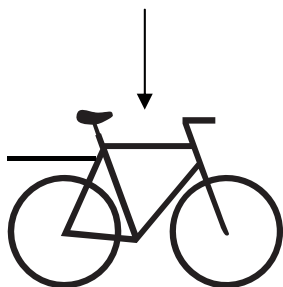

- Correct position
- Die korrekte vertikale Position



- Never leave the child alone on the seat
- Lassen Sie Ihr Kind niemals im Sitz allein.

GENG HUNG CO., LTD.

No.1-16, Zhangma St., Xiushui Township,
Changhua County 504, Taiwan
Tel: 886-4-7511586 Fax: 886-4-7613280
E-mail: gh.bike@msa.hinet.net
www.ghbike.com.tw

IMPORTER